

Steckerbelegung:

AFS T03 (M8)

AFS T03 (M12)

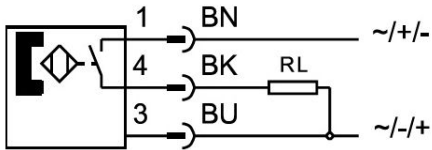
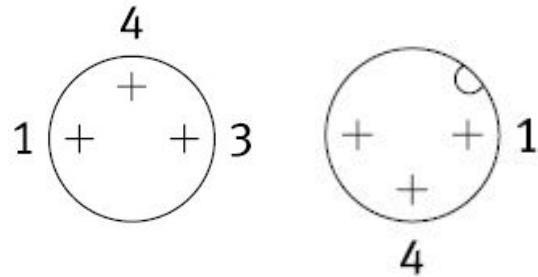

BN = braun
BK = schwarz
BU = blau

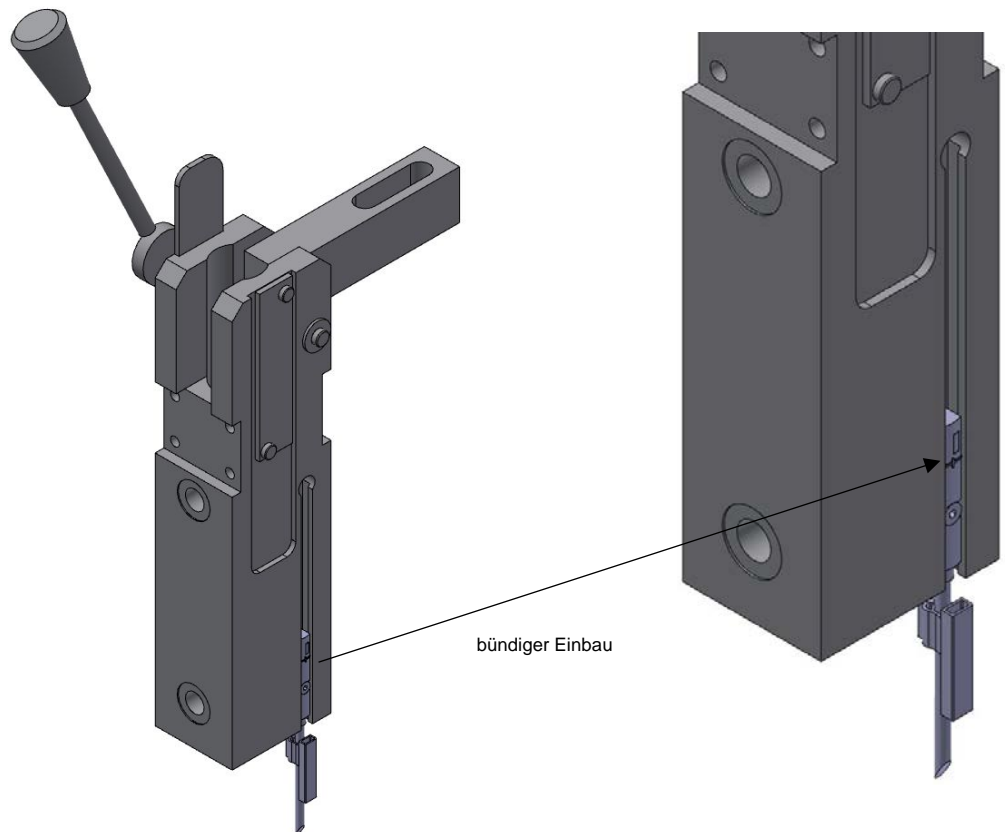

Beispiel:
Spanner mit Endlagensensor

Für Spannertypen:

- K 16.1 – 25.1
- K 25 UZ
- M 400 UZ
- PKG 16 – 25
- PKS 16.1 – 25.1
- SCB 12 – 63
- SCBM 25
- SCQ 12 – 50
- SZK 25

Achtung: Es werden jeweils 2 Sensoren benötigt.

Typ	Art-Nr.	Kabellänge (m)	Messprinzip	Ausgangsstrom max.	Betriebsspannungsbereich AC	Betriebsspannungsbereich DC
AFS T03 (M8)	368428	0,3	magnetisch Reed	80 mA	5...30 V	5...30 V
AFS T03 / M12	373621					